

# スチール什器 (基本パーツ)

## 組立説明書

■必要工具：プラハンマー、スパナ

■全体構成

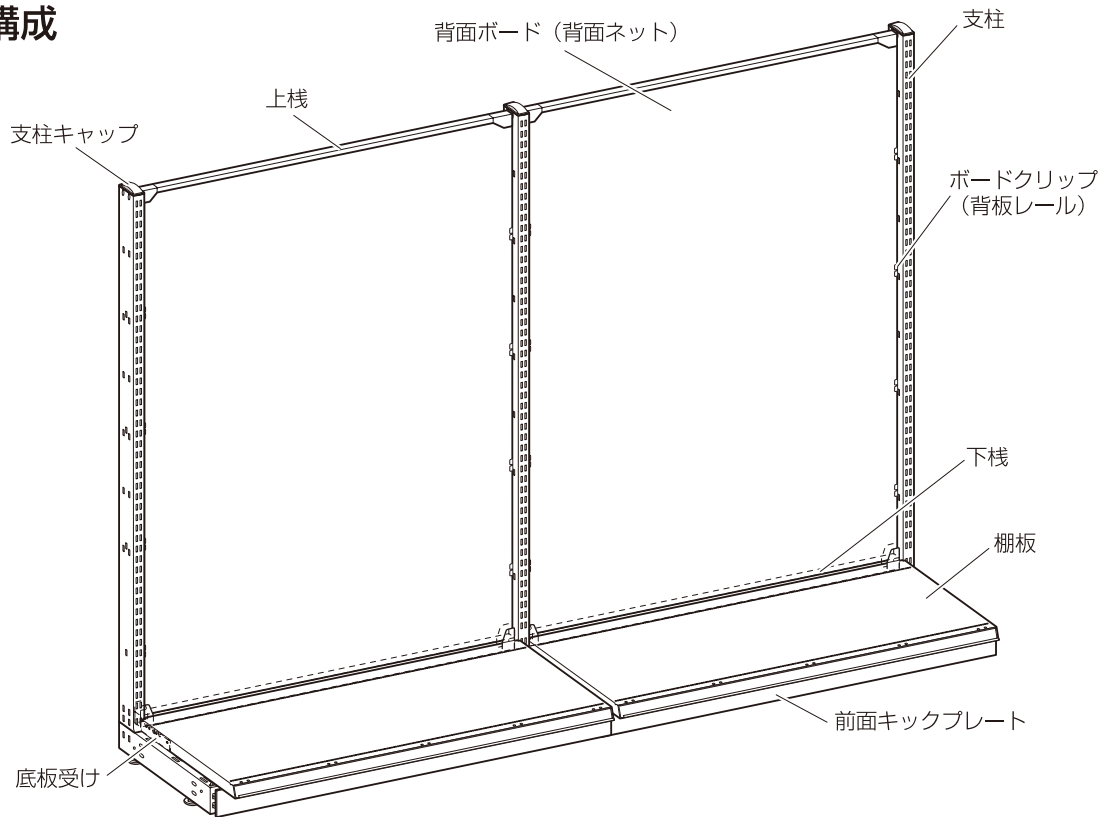

## ■耐荷重について

耐荷重を必ず守ってください。

棚板1枚あたりの耐荷重150Kg/枚 (棚板へ均等にものをのせた場合)

アジャスター使用の場合

キャスター(オプションパーツ)使用の場合

単体

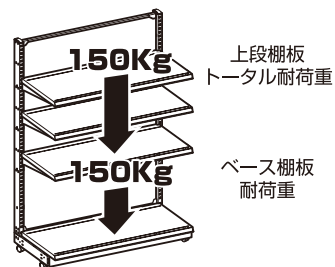
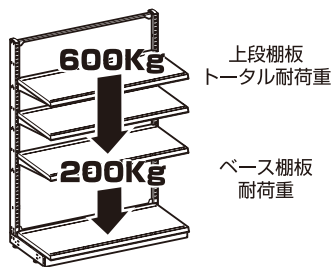

連結

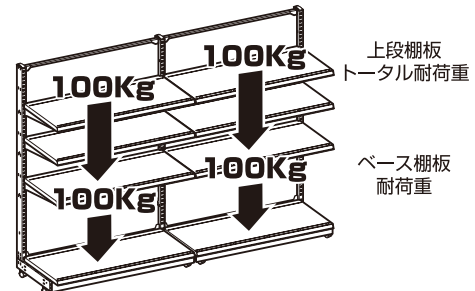
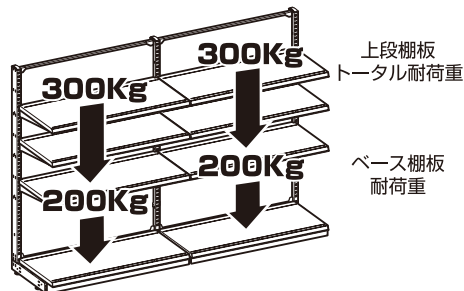

## ⚠ 警告

片面で使用する場合は、必ず壁面または床面に固定してください。本体が倒れてけがをするおそれがあります。

## 組み立て方

### 1 下線を支柱に取り付けます。(左右)

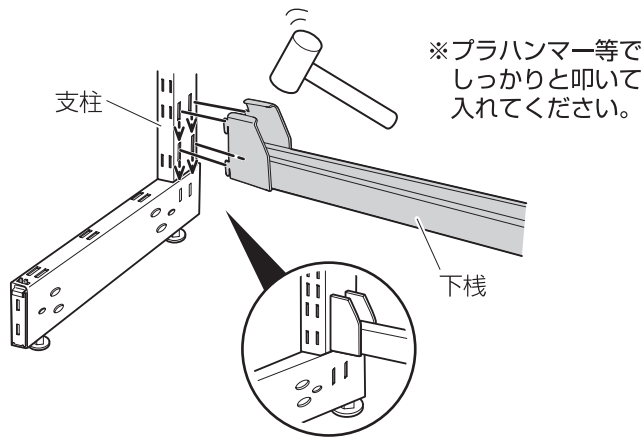

### 2 ボードクリップ(または背板レール)を、支柱に取り付けます。(左右)

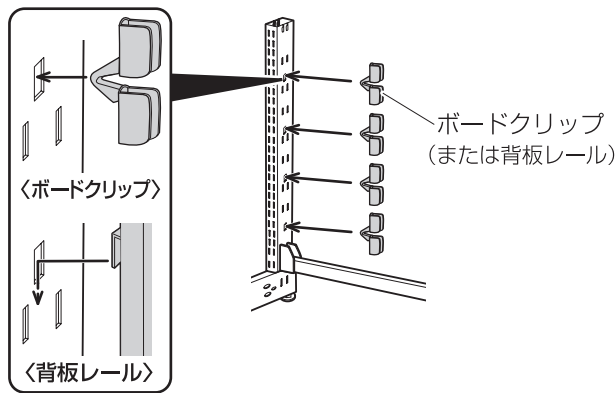

### 3 背面ボード(または背面ネット)を、上からボードクリップ(または背板レール)に差し込みます。

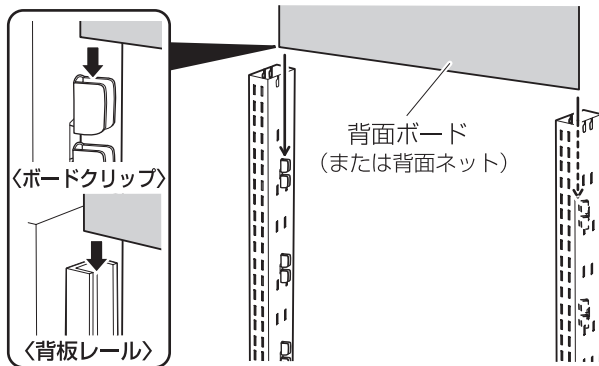

### 4 上線を支柱に取り付けます。

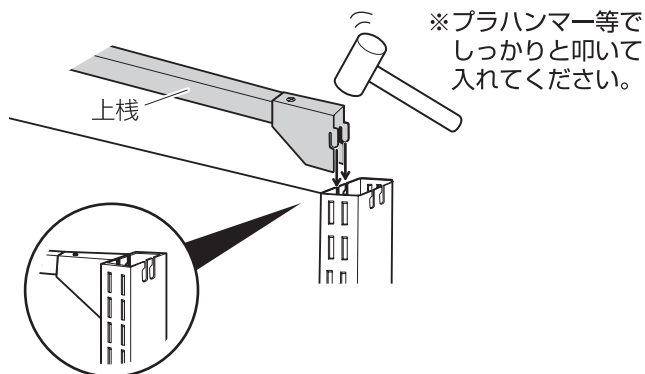

### 5 前面キックプレートを支柱前部に取り付けます。

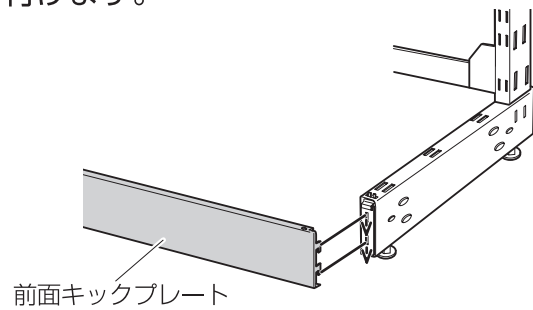

### 6 アジャスターをスパナで回し、ゴンドラ本体が水平になるように高さ調節してください。

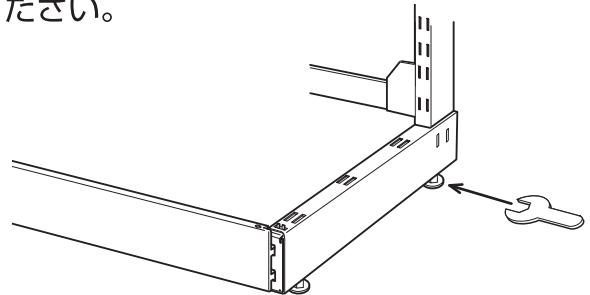

### 7 底板受けを支柱に取り付けます。

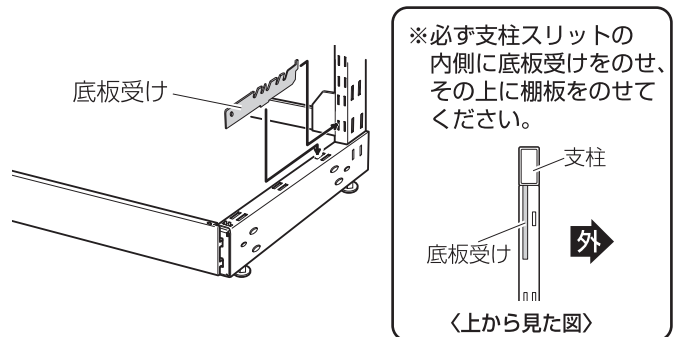

### 8 棚板を底板受けにのせます。

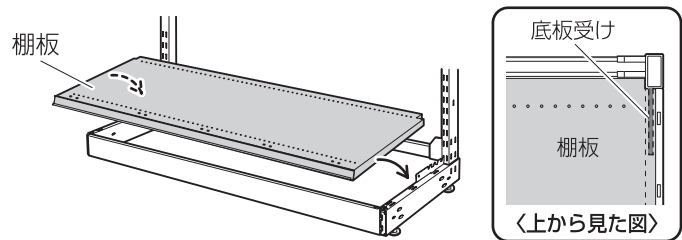

### 9 支柱キャップを取り付けます。

